

LEGENDA

CONCORDÂNCIA DOS ALINHAMENTOS
ENTRE RUAIS
PRÓXIMOS E LOTES
($\alpha = 17,38m^2$)

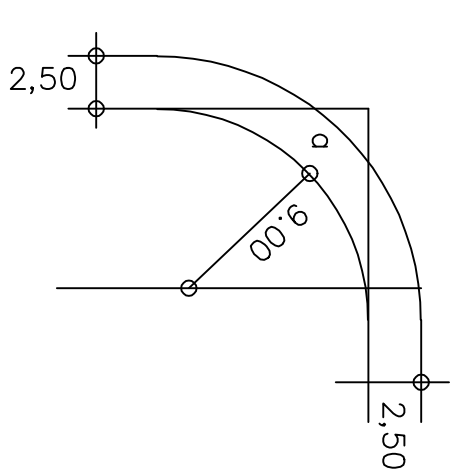

DETALHE DE CRUZAMENTO
ENTRE RUAIS

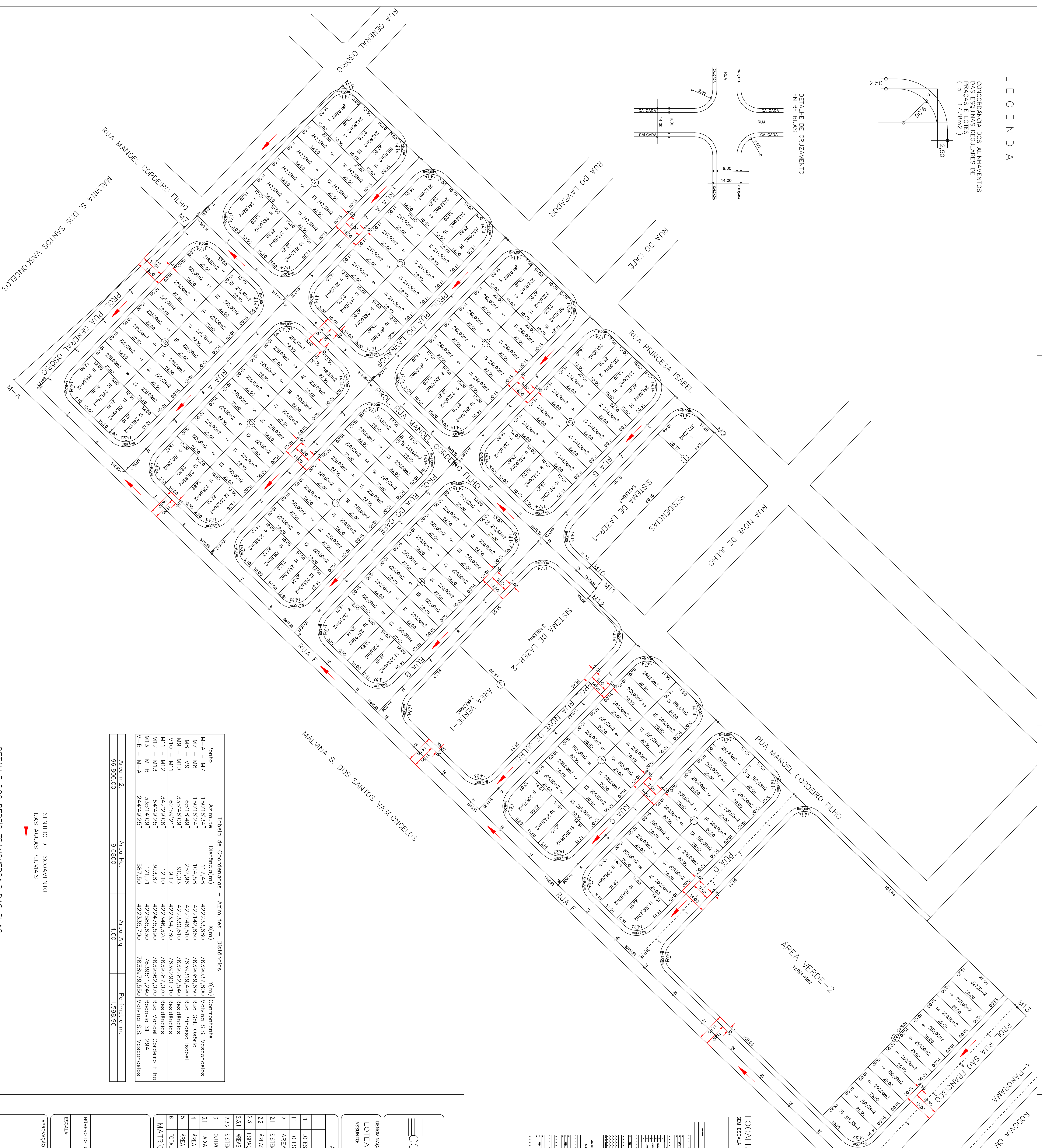
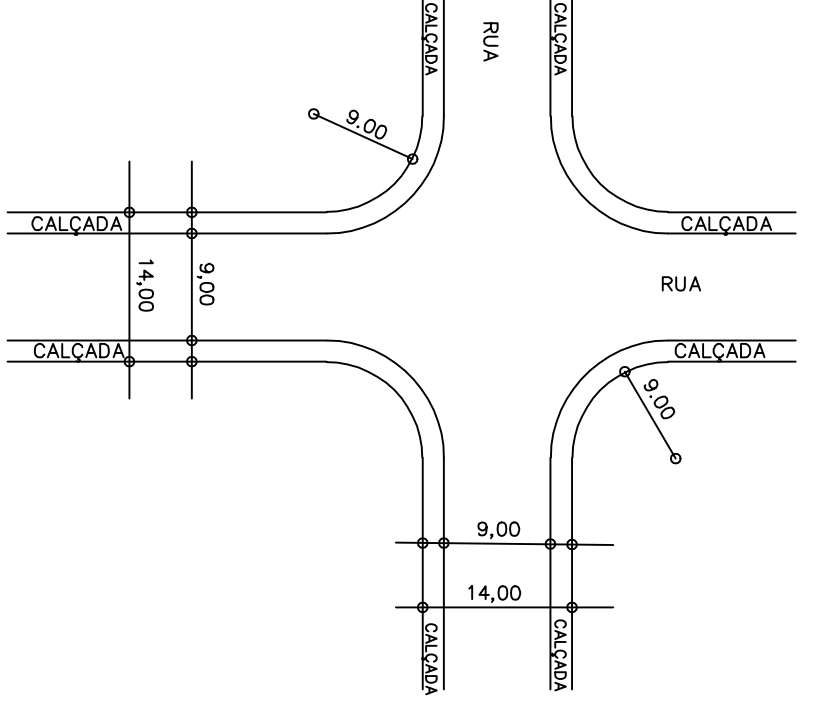

SENIDO DE ESCOAMENTO
DAS ÁGUAS PLUVIAIS



DETALHE DOS PERFIS TRANSVERSAS DAS RUAS

ESCALA: 1:100

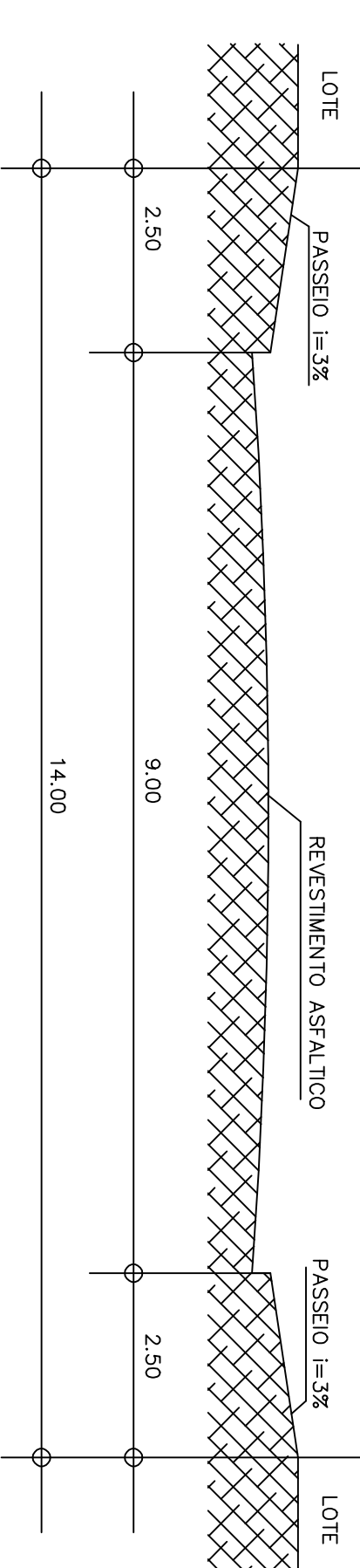

Ponto	Azimute	Distância(m)	X(m)	Y(m)	Confrontante
M-A - M7	150°16'34"	117,48	422233,680	7639037,800	Malvina S.S. Vasconcelos
M7 - M8	150°16'24"	104,58	422142,860	7639098,650	Rua Gol. Osório
M8 - M9	65°18'49"	292,06	422248,510	7639319,490	Rua Princesa Isabel
M9 - M10	33°23'50"	91,12	422334,590	7639350,500	Residências
M10 - M11	64°49'25"	303,87	422346,320	7639387,070	Residências
M11 - M12	42°28'06"	12,10	422346,320	7639387,070	Rua Manoel Cordeiro Filho
M12 - M13	64°49'25"	303,87	422346,320	7639387,070	Residências
M13 - M14	33°23'50"	91,12	422334,590	7639350,500	Residências
M14 - M15	65°18'49"	292,06	422248,510	7639319,490	Rua Princesa Isabel
M15 - M16	150°16'24"	104,58	422142,860	7639098,650	Rua Gol. Osório
M16 - M17	150°16'34"	117,48	422233,680	7639037,800	Malvina S.S. Vasconcelos
M17 - M18	150°16'34"	117,48	422233,680	7639037,800	Malvina S.S. Vasconcelos
M18 - M19	150°16'34"	117,48	422233,680	7639037,800	Malvina S.S. Vasconcelos
M19 - M20	150°16'34"	117,48	422233,680	7639037,800	Malvina S.S. Vasconcelos
M20 - M21	150°16'34"	117,48	422233,680	7639037,800	Malvina S.S. Vasconcelos
M21 - M22	150°16'34"	117,48	422233,680	7639037,800	Malvina S.S. Vasconcelos
M22 - M23	150°16'34"	117,48	422233,680	7639037,800	Malvina S.S. Vasconcelos
M23 - M24	150°16'34"	117,48	422233,680	7639037,800	Malvina S.S. Vasconcelos
M24 - M25	150°16'34"	117,48	422233,680	7639037,800	Malvina S.S. Vasconcelos
M25 - M26	150°16'34"	117,48	422233,680	7639037,800	Malvina S.S. Vasconcelos
M26 - M27	150°16'34"	117,48	422233,680	7639037,800	Malvina S.S. Vasconcelos
M27 - M28	150°16'34"	117,48	422233,680	7639037,800	Malvina S.S. Vasconcelos
M28 - M29	150°16'34"	117,48	422233,680	7639037,800	Malvina S.S. Vasconcelos
M29 - M30	150°16'34"	117,48	422233,680	7639037,800	Malvina S.S. Vasconcelos
M30 - M31	150°16'34"	117,48	422233,680	7639037,800	Malvina S.S. Vasconcelos
M31 - M32	150°16'34"	117,48	422233,680	7639037,800	Malvina S.S. Vasconcelos
M32 - M33	150°16'34"	117,48	422233,680	7639037,800	Malvina S.S. Vasconcelos
M33 - M34	150°16'34"	117,48	422233,680	7639037,800	Malvina S.S. Vasconcelos
M34 - M35	150°16'34"	117,48	422233,680	7639037,800	Malvina S.S. Vasconcelos
M35 - M36	150°16'34"	117,48	422233,680	7639037,800	Malvina S.S. Vasconcelos
M36 - M37	150°16'34"	117,48	422233,680	7639037,800	Malvina S.S. Vasconcelos
M37 - M38	150°16'34"	117,48	422233,680	7639037,800	Malvina S.S. Vasconcelos
M38 - M39	150°16'34"	117,48	422233,680	7639037,800	Malvina S.S. Vasconcelos
M39 - M40	150°16'34"	117,48	422233,680	7639037,800	Malvina S.S. Vasconcelos
M40 - M41	150°16'34"	117,48	422233,680	7639037,800	Malvina S.S. Vasconcelos
M41 - M42	150°16'34"	117,48	422233,680	7639037,800	Malvina S.S. Vasconcelos
M42 - M43	150°16'34"	117,48	422233,680	7639037,800	Malvina S.S. Vasconcelos
M43 - M44	150°16'34"	117,48	422233,680	7639037,800	Malvina S.S. Vasconcelos
M44 - M45	150°16'34"	117,48	422233,680	7639037,800	Malvina S.S. Vasconcelos
M45 - M46	150°16'34"	117,48	422233,680	7639037,800	Malvina S.S. Vasconcelos
M46 - M47	150°16'34"	117,48	422233,680	7639037,800	Malvina S.S. Vasconcelos
M47 - M48	150°16'34"	117,48	422233,680	7639037,800	Malvina S.S. Vasconcelos
M48 - M49	150°16'34"	117,48	422233,680	7639037,800	Malvina S.S. Vasconcelos
M49 - M50	150°16'34"	117,48	422233,680	7639037,800	Malvina S.S. Vasconcelos
M50 - M51	150°16'34"	117,48	422233,680	7639037,800	Malvina S.S. Vasconcelos
M51 - M52	150°16'34"	117,48	422233,680	7639037,800	Malvina S.S. Vasconcelos
M52 - M53	150°16'34"	117,48	422233,680	7639037,800	Malvina S.S. Vasconcelos
M53 - M54	150°16'34"	117,48	422233,680	7639037,800	Malvina S.S. Vasconcelos
M54 - M55	150°16'34"	117,48	422233,680	7639037,800	Malvina S.S. Vasconcelos
M55 - M56	150°16'34"	117,48	422233,680	7639037,800	Malvina S.S. Vasconcelos
M56 - M57	150°16'34"	117,48	422233,680	7639037,800	Malvina S.S. Vasconcelos
M57 - M58	150°16'34"	117,48	422233,680	7639037,800	Malvina S.S. Vasconcelos
M58 - M59	150°16'34"	117,48	422233,680	7639037,800	Malvina S.S. Vasconcelos
M59 - M60	150°16'34"	117,48	422233,680	7639037,800	Malvina S.S. Vasconcelos
M60 - M61	150°16'34"	117,48	422233,680	7639037,800	Malvina S.S. Vasconcelos
M61 - M62	150°16'34"	117,48	422233,680	7639037,800	Malvina S.S. Vasconcelos
M62 - M63	150°16'34"	117,48	422233,680	7639037,800	Malvina S.S. Vasconcelos
M63 - M64	150°16'34"	117,48	422233,680	7639037,800	Malvina S.S. Vasconcelos
M64 - M65	150°16'34"	117,48	422233,680	7639037,800	Malvina S.S. Vasconcelos
M65 - M66	150°16'34"	117,48	422233,680	7639037,800	Malvina S.S. Vasconcelos
M66 - M67	150°16'34"	117,48	422233,680	7639037,800	Malvina S.S. Vasconcelos
M67 - M68	150°16'34"	117,48	422233,680	7639037,800	Malvina S.S. Vasconcelos
M68 - M69	150°16'34"	117,48	422233,680	7639037,800	Malvina S.S. Vasconcelos
M69 - M70	150°16'34"	117,48	422233,680	7639037,800	Malvina S.S. Vasconcelos
M70 - M71	150°16'34"	117,48	422233,680	7639037,800	Malvina S.S. Vasconcelos
M71 - M72	150°16'34"	117,48	422233,680	7639037,800	Malvina S.S. Vasconcelos
M72 - M73	150°16'34"	117,48	422233,680	7639037,800	Malvina S.S. Vasconcelos
M73 - M74	150°16'34"	117,48	422233,680	7639037,800	Malvina S.S. Vasconcelos
M74 - M75	150°16'34"	117,48	422233,680	7639037,800	Malvina S.S. Vasconcelos
M75 - M76	150°16'34"	117,48	422233,680	7639037,800	Malvina S.S. Vasconcelos
M76 - M77	150°16'34"	117,48	422233,680	7639037,800	Malvina S.S. Vasconcelos
M77 - M78	150°16'34"	117,48	422233,680	7639037,800	Malvina S.S. Vasconcelos
M78 - M79	150°16'34"	117,48	422233,680	7639037,800	Malvina S.S. Vasconcelos
M79 - M80	150°16'34"	117,48	422233,680	7639037,800	Malvina S.S. Vasconcelos
M80 - M81	150°16'34"	117,48	422233,680	7639037,800	Malvina S.S. Vasconcelos
M81 - M82	150°16'34"	117,48	422233,680	7639037,800	Malvina S.S. Vasconcelos
M82 - M83	150°16'34"	117,48	422233,680	7639037,800	Malvina S.S. Vasconcelos
M83 - M84	150°16'34"	117,48	422233,680	7639037,800	Malvina S.S. Vasconcelos
M84 - M85	150°16'34"	117,48	422233,680	7639037,800	Malvina S.S. Vasconcelos
M85 - M86	150°16'34"	117,48	422233,680	7639037,800	Malvina S.S. Vasconcelos
M86 - M87	150°16'34"	117,48	422233,680	7639037,800	Malvina S.S. Vasconcelos
M87 - M88	150°16'34"	117,48	422233,680	7639037,800	Malvina S.S. Vasconcelos
M88 - M89	150°16'34"	117,48	422233,680	7639037,800	Malvina S.S. Vasconcelos
M89 - M90	150°16'34"	117,48	422233,680	7639037,800	Malvina S.S. Vasconcelos
M90 - M91	150°16'34"	117,48	422233,680	7639037,800	Malvina S.S. Vasconcelos
M91 - M92	150°16'34"	117,48	422233,680	7639037,800	Malvina S.S. Vasconcelos
M92 - M93	150°16'34"	117,48	422233,680	7639037,800	Malvina S.S. Vasconcelos
M93 - M94	150°16'34"	117,48	422233,680	7639037,800	Malvina S.S. Vasconcelos
M94 - M95	150°16'34"	117,48	422233,680	7639037,800	Malvina S.S. Vasconcelos
M95 - M96	150°16'34"	117,48	422233,680	7639037,800	Malvina S.S. Vasconcelos
M96 - M97	150°16'34"	117,48	422233,680	7639037,800	Malvina S.S. Vasconcelos
M97 - M98	150°16'34"	117,48	422233,680	7639037,800	Malvina S.S. Vasconcelos
M98 - M99	150°16'34"	117,48	422233,680	7639037,800	Malvina S.S. Vasconcelos
M99 - M100	150°16'34"	117,48	422233,680	7639037,800	Malvina S.S. Vasconcelos

Area m2	Area Ha	Area Ala	Perimetro m
96.800,00	9,6800	4,00	1.598,90

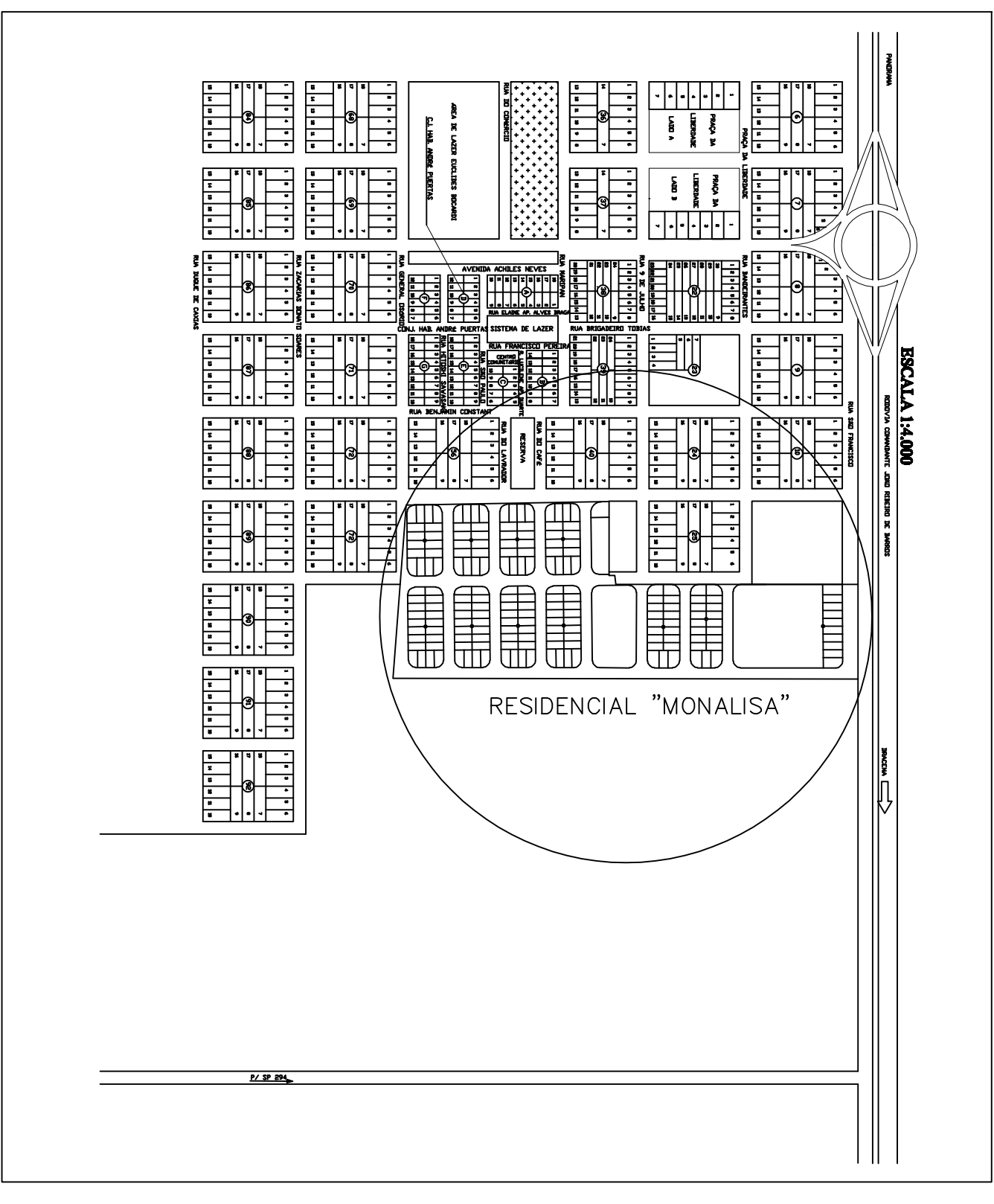
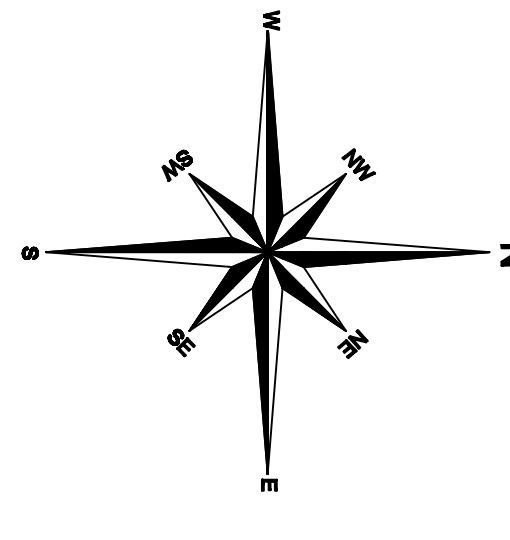

CGPM Engenharia e Construções Ltda
RUA 9 DE JULHO N. 1.212
ANDARAÍVA - SP - FONE (018) 3722-4570

PROPRIETARIA
RESIDENCIAL "MONALISA"

QUANTIDADE DE FOLHAS
02

FOLHA

APROVEITAMENTO PREVISTO	ITEM	m2	%
LOTEAMENTO "JARDIM MONALISA" - SANTA MERCEDES SP. URBANÍSTICO	1	LOJAS RESIDÊNCIAS (193)	43,039
	2	ÁREAS PÚBLICAS	4,62
	3	ÁREAS DE SERVIÇOS	1,56
PROPRIETARIA	4	ÁREAS DE SERVIÇOS	1,56
	5	ÁREAS DE SERVIÇOS	1,56
CGPM ENGENHARIA E CONSTRUÇÕES LTDA RUA 9 DE JULHO	6	ÁREAS DE SERVIÇOS	1,56
	7	ÁREAS DE SERVIÇOS	1,56

ALVARO DE LICENÇA Nº 193 LOTES
NÚMERO DE UNIDADES: 193 LOTES
ESCALA: 1:1.000
DATA: Maio / 2014
ARQUIVO: Monalisa Urbanistica.org

APROVAÇÃO

ALVARO DE LICENÇA Nº 193 LOTES
NÚMERO DE UNIDADES: 193 LOTES
ESCALA: 1:1.000
DATA: Maio / 2014
ARQUIVO: Monalisa Urbanistica.org